

KOBRA LED-Blinker / KOBRA LED Indicator

Die Modellzuweisungen und passende Handprotektoren finden Sie auf unserer Website.
The application list and suitable handguard shells can be found on our website.

Montagehinweise

ACHTUNG: Die Montage dieses Produktes kann kompliziert sein und erfordert ein gutes technisches Verständnis. Wenn Sie unsicher sind oder ein Fahrzeug mit komplexer Elektronik besitzen, lassen Sie Montage durch eine Fachwerkstatt durchführen. SW-MOTECH übernimmt keine Haftung für Schäden, die durch eine unsachgemäße Montage verursacht wurden.

Technische Änderungen vorbehalten.
Irrtümer ausgenommen.

Mounting Instructions

ATTENTION: The assembly of this product can be complicated and requires a good technical understanding. If you are not sure of how to do this or have a vehicle with complex electronics, have a specialty garage perform the mounting and service. SW-MOTECH accepts no liability for damages caused by improper installation.

Subject to change. Not responsible for typos.

SW-MOTECH GmbH & Co. KG
Ernteweg 8/10
35282 Rauschenberg
Germany

Tel. +49 (0) 64 25/8 16 8-00
Fax +49 (0) 64 25/8 16 8-10

info@sw-motech.com
www.sw-motech.com

1 KOBRA LED-Blinker
KOBRA LED Indicator



HPR.00.220.500

Anzahl/Pcs. 2 (L/R)

Montage / Mounting

DEUTSCH

1.- Die LED-Blinker haben eine geringere Wattzahl als konventionelle Blinker mit Glühlampen. Damit die Blinkfrequenz der LED-Blinker der Frequenz der Serienblinker entspricht, müssen Widerstände in den Stromkreislauf der Blinker eingebaut werden. Dadurch werden den Blinkerrelais Lampen mit korrekter Wattzahl "vorgetäuscht".

Ermitteln Sie zunächst den für Ihr Fahrzeug passenden Widerstand. Als Ausgangswert dient die Wattzahl Ihrer Serienblinker (steht auf dem Blinkerglas/Glühbirnen). Nun können Sie die passenden Widerstände mit Hilfe der ermittelten Wattzahl der folgenden Liste entnehmen.

Serienblinker	Widerstand (Art.-Nr.)
2 x 10 Watt	10 Ohm (HPR.00.220.30500/B)
2 x 21 Watt	20 Ohm (HPR.00.220.30600/B)
Original LED	Kein Widerstand notwendig.

2.- Klemmen Sie vor Beginn der Montagearbeiten das Minuskabel von der Fahrzeugbatterie ab, um Kurzschlüsse zu vermeiden. Lösen Sie die vorderen Serienblinker vom Stromnetz und entfernen Sie diese vom Fahrzeug. Da wir keine fahrzeugspezifische Lösung anbieten können, empfehlen wir diese Aufgabe eine Fachwerkstatt durchführen zu lassen.

3.- Überprüfen Sie die originalen Blinkerstecker des Stromnetzes. Sollten die Stecker nicht mit den Widerständen kompatibel sein (B), dann müssen diese durch die den Widerständen beiliegenden Stecker (Female) ersetzt werden. Die Stecker mit den Silikonhülsen einfach auf die (abisolierten) Kabelenden stecken und mit einer Kabelzange festdrücken.

▲ ACHTUNG: Da die Pole keinen Kontakt zueinander haben dürfen, empfehlen wir die Stecker zusätzlich mit Isolierband zu schützen!

4.- Verbinden Sie die Widerstände mit dem Stromnetz ihres Fahrzeugs (Abb. 01). Achten Sie beim Verbinden auf die Polung der originalen Blinkerkabel.

5.- Entfernen Sie die Abdeckkappen Ihrer KOBRA Handprotektoren (Abb. 02).

6.- Verschrauben Sie anschließend die LED-Blinker mit den Schrauben (M3,5 x 9 mm) der KOBRA Handprotektoren (Abb. 03).

▲ ACHTUNG: Ziehen Sie die Schrauben vorsichtig handfest an (max. 2 Nm). Achten Sie unbedingt darauf, die Gewinde nicht zu überdrehen!

Achten Sie bei Montage der KOBRA Handprotektoren auf die Verlegung der Blinkerkabel (zwischen den Handprotektoren und den Bügeln) (Abb. 04).

7.- Verbinden Sie nun die Blinkerkabel mit den Widerständen (Abb. 05). Schützen Sie die Steckverbindungen mit etwas Kabelisolierband oder Schrumpfschläuchen vor Feuchtigkeit. Befestigen Sie anschließend die Widerstände an einer geeigneten Stelle am Fahrzeug.

▲ ACHTUNG: Da die Widerstände im Betrieb schnell 100° Celsius heiß werden können, dürfen diese nicht an Kunststoffteilen (Kabel, Verkleidung etc.) befestigt werden. Befestigen Sie die Widerstände keinesfalls mit Klebeband am Fahrzeug, da sich dieses bei Hitze lösen kann. Achten Sie darauf, die Widerstände im Luftstrom zu befestigen, um eine durchgängige Kühlung zu gewährleisten.

Befestigen Sie anschließend die Blinkerkabel mit den beiliegenden Kabelbindern an den Kabelsträngen der Lenkerarmaturen.

▲ ACHTUNG: Führen Sie nach der Montage eine umfassende Funktionskontrolle aller betroffenen Komponenten durch. Stellen Sie sicher, dass der Lenker in alle Richtungen voll eingeschlagen werden kann. Achten Sie unbedingt darauf, dass die Blinkerkabel **WEDE**r geklemmt noch Kontakt zu heißen und/oder beweglichen Teilen haben.

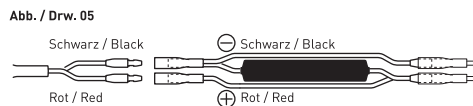
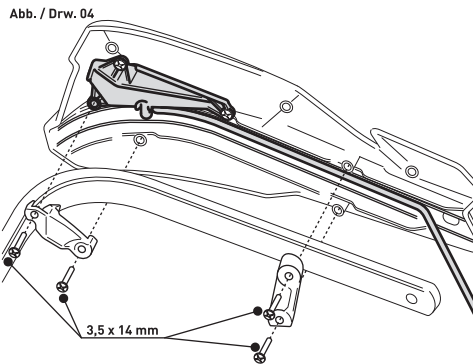
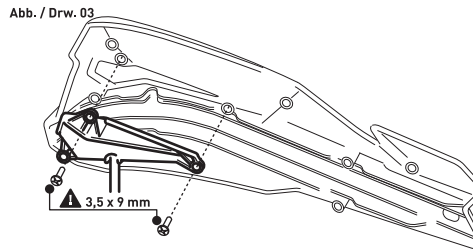
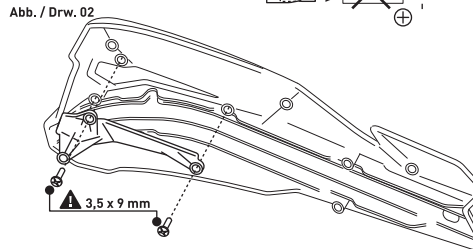

ENGLISH

1.- LED indicators have a lower wattage than conventional indicators with bulbs. To have with the LED indicators the same flash frequency as the standard flashers, resistors must be installed in the electrical circuit of the indicators. Thus "simulates" lamps with correct wattage.

First find the correct resistors for your vehicle. Use as base line the wattage of the original indicators (visible on the indicator glass / bulbs). The suitable resistors for your vehicle you will find in the list below.

Original Indicator	Resistors (Part-No.)
2 x 10 Watt	10 Ohm (HPR.00.220.30500 / B)
2 x 21 Watt	20 Ohm (HPR.00.220.30600 / B)
Original LED	No resistors necessary.

2.- Before starting installation, disconnect the ground cable from the vehicles battery to prevent short circuits. Remove the original front indicators from the vehicle. We can not offer vehicle-specific solutions, so we recommend to do this job by a specialized service center.

3.- Check the original indicator plugs of the electrical circuit. If the plugs are not compatible with the resistors (B), replaced it by the plugs (Female) supplied with the resistors. Push the plugs with the silicone sleeves simply on the (stripped) cable ends. Use a cable pliers to fix the plugs.

▲ ATTENTION: Pay attention the poles have no contact with each other so we recommend to protect the plug additionally with tape!

4.- Connect the resistors to the electrical circuit of your vehicle (Drw. 01). Pay attention to the polarity of the original indicator cables.

5.- Remove the caps of your COBRA handguard-shells (Drw. 02).

6.- Attach the LED indicator with the screws (M3,5 x 9 mm) of the COBRA handguard-shells (Drw. 03).

▲ ATTENTION: Tighten the screws carefully by hand (max. 2 Nm). Do not overtighten the screws!

Pay attention when installing the COBRA handguards to the shown relocation of the indicator cables (between the hand guards and the brackets) (Drw. 04).

7.- Now connect the indicator cables with the resistor (Drw. 05). Protect the plugs with some cable tape or shrink hoses from moisture. Then attach the resistors to a suitable location on the vehicle.

▲ ATTENTION: Never attach the resistors to plastic parts (cables, trim, etc.) of the vehicle, because the resistors can be hot while operating. Never use tape to attach the resistors to the vehicle. Make sure to attach the resistors in the air stream to ensure consistent cooling.

Then tighten the indicator cables with cable ties on the wiring harnesses of the handlebar controls.

▲ ATTENTION: After installation check all operations of all affected components. Make sure the handlebar can fully turn in all direction. The indicator cable **MUST NOT** be under tension or scrape against other hot and/or moving parts.